

低価格、コンパクト設計の転倒ゲート用自動開閉機です。

転倒ゲートは水田の導水用として使用します。田植えの時期の鉄砲水や増水に対して、管理者が操作することなく自動転倒しますので安全です。

### 73%の高効率構造

○ねじブレーキ+平歯車+ドラムの構造のため、ハンドル操作が軽快に行えます。

### 構造が簡単

○LRHシリーズの構造を継承しています。  
○メンテナンスフリーの遠心ブレーキが付いています。

### 操作が容易

○巻上は着脱式のレバ形ハンドル操作で行います。  
○手動操作による自重降下が可能です。  
○自重降下中はハンドル操作ができないように安全な構造になっています。

### 自動的に自重降下

○フロート作動(標準で付属)により、自動でゲートが自重降下(ゲート転倒)します。

### いたずら防止カバー付

○減速機(フロート部を含む)にはいたずら防止のカバーが付属しています。カバーにはカギがかけられます。

### 本体カバSUS304

○本体及びドラムの保護カバは、SUS304製を標準としています。



### ■巻上方向(ドラムに向かって)

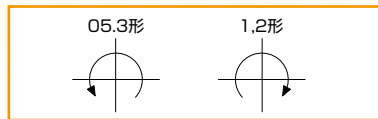

### ■LRH-EDシリーズ外形寸法図

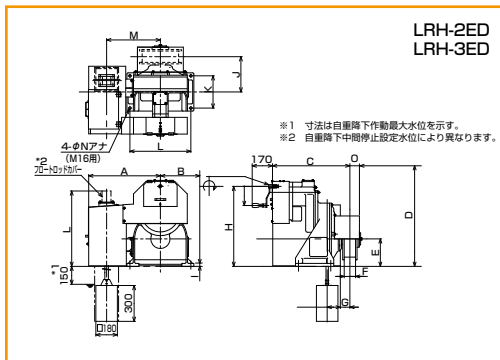
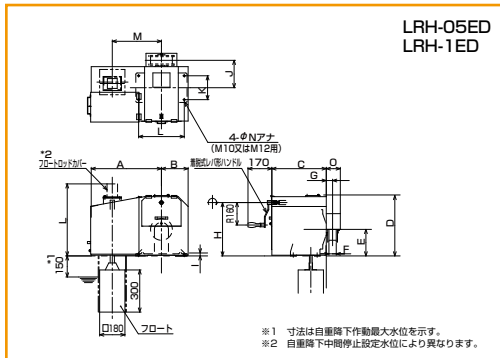

### ■LRH-EDシリーズの主な仕様

項目	形式	LRH-05ED	LRH-1ED	LRH-2ED	LRH-3ED
開閉能力(kN)注1		5	10	20	30
最小降下力(kN)注2注3		0.5	1	2	3
最大降下力(kN)注2注4		5	10	20	30
自重降下速度(m/min)		8以下(降下力によって異なる)			
ドラムP.C.D(mm)		163	242	321	400
ワイヤロープ	径(mm)	8	12	16	20
	ストローク(MAX.m)	1.5	2	2.5	3
手動操作力(N)		100以下			
巻上回数(1m当り)		64	133	255	400
ハンドル回転方向		右回転で巻上方向			
周囲温度(°C)		-10°C~+50°C(但し、自重降下を除く)			
保護構造		屋外形(IP55)			
本体質量(kg)注7		110	180	300	350

注1)開閉能力は、最大吊り上げ力を示します。従って「**扉体質量+最大水圧+最大接触抵抗力(摩擦力)**<開閉能力」となるように水門の設計を行う必要があります。  
 注2)降下力は扉体を自重降下させるための重量を示します。従って「**扉体質量+最大水圧+最大接触抵抗力(摩擦力)**」となります。  
 注3)最小降下力は、自重降下可能な最低重量を示します。扉体重量が軽い場合や水の抵抗等により自重降下荷重が最小降下力を下回る場合は自重降下しない恐れがあるため、必要によってはゲートにウエイトを付加する等の対策を行って下さい。  
 注4)自重降下速度は垂直荷重の時を示します。また、周囲温度などの条件により変動することがあります。  
 注5)ワイヤロープは付属しておりません。  
 注6)回転方向は上表のみのため右岸、左岸用ではワイヤロープ引出し方向が異なります。  
 注7)本体質量に機械台は含まれていません。

### ■LRH-EDシリーズ外形寸法表

形式	A	B	C	D	E	F	G	H	I	J	K	L	M	N	O
LRH-05ED	500	190	390	436	189	52	45	380	15	195	170	325	350	15(M10又はM12用)	100
LRH-1ED	525	225	490	535	177	80	65	480	20	260	250	390	375	17(M12用)	140
LRH-2ED	600	280	650	725	230	95	80	670	25	295	270	510	450	21(M16用)	100.5
LRH-3ED	650	340	765	855	288	120	105	800	25	335	300	630	500	21(M16用)	118

※性能改善のため機構・外形の一部を変更することがあります。